

Office D Infrarotheizelement für die Einlage in Rasterdecken 600 x 600 mm

Achtung! Überprüfen Sie die Tragfähigkeit Ihrer Decke.

Die Heizelemente sind mit Hilfe der bauseits montierten Ösen an der Decke zu sichern.

1. **Bestandteile**

- Heizelement Office D inkl. Befestigungsösen und Anschlusskabel
- Temperaturregler nicht im Lieferumfang (opt. erhältlich)
- Deckenabhängner nicht im Lieferumfang enthalten (im Fachmarkt erhältlich)

2. **Ausführung**

Das Heizelement ist an der vorgesehenen Stelle in die Rasterdecke einzusetzen und an zwei auf der Rückseite angebrachten Befestigungshaken bauseits über Deckenabhängner an der Zimmerdecke abzuhängen. **Diese Verbindung mit der Zimmerdecke dient zur Sicherheit gegen eventuelles unbeabsichtigtes Lösen aus der Rasterdecke.**

3. **Bilder/Montageskizze**

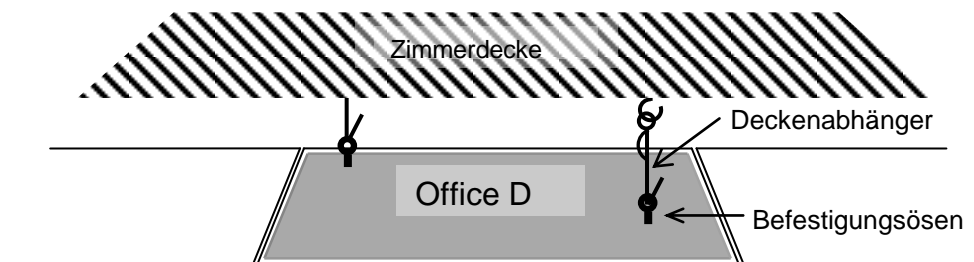

Abhängner an Decke befestigen und das Heizelement einhängen.

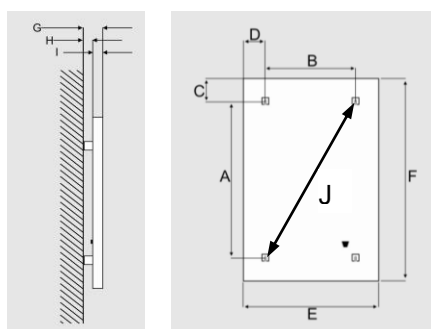

Modell	Größe	A	B	C	D	E	F	J	I
Office D	S	445	445	85	85	615	615	629	35

Achtung!! Sollte der von Ihnen geplante Einsatz von den in unserer Betriebsanleitung aufgeführten Anwendungen abweichen, so informieren Sie sich beim Hersteller, ob das Produkt für diesen Bereich geeignet ist. Gesetzliche Vorgaben für öffentliche Bereiche sind zu beachten. Hierzu Rücksprache mit Hersteller!